

250™ Cartridge-Doppeldichtung

Installations-, Betriebs- und Instandhaltungsanleitung



INHALTSVERZEICHNIS

1.0	Vorsichtsmaßnahmen	2
2.0	Transport und Lagerung	2
3.0	Beschreibung	2 – 5
3.1	Teilekennzeichnung	2
3.2	Betriebsbedingungen	3
3.3	Empfohlener Einsatz	3
3.4	Abmessungen	3 – 5
4.0	Vorbereitung für den Einbau	6 – 7
4.1	Anlage	6
5.0	Dichtungsmontage	7
6.0	Inbetriebnahme und Hochfahren der Anlage	8
7.0	Außerbetriebnahme und Abschalten des Anlage	8
8.0	Ersatzteile	8
9.0	Dichtungsinstandhaltung und -reparatur	8
9.1	Dichtungsinstandhaltung	8
9.2	Zurückschicken von Dichtungen zur Reparatur	8

1.0 VORSICHTSMASSNAHMEN

Die folgenden Anweisungen sind allgemeiner Natur. Es wird vorausgesetzt, dass der Mechaniker mit Dichtungen und insbesondere mit den jeweiligen Werksanforderungen für den erfolgreichen Einsatz von Gleitringdichtungen vertraut ist. Im Zweifelsfall muss Hilfe von einem mit Dichtungen vertrauten Werksmitarbeiter angefordert werden oder der Einbau solange aufgeschoben werden, bis ein Dichtungsvertreter verfügbar ist. Es müssen alle erforderlichen Hilfsmaßnahmen für einen erfolgreichen Betrieb (Beheizung, Kühlung, Spülung) sowie Sicherheitsvorrichtungen angewendet werden. Diese Entscheidungen müssen vom Benutzer getroffen werden. Die

Entscheidung zum Einsatz dieser Dichtung oder beliebiger anderer Chesterton-Dichtungen für einen bestimmten Anwendungsfall liegt im Verantwortungsbereich des Kunden.

Die Gleitringdichtung darf während des Betriebs aus keinem Grunde berührt werden. Der Antrieb muss ausgesperrt oder ausgekuppelt werden, bevor Personal Kontakt mit der Dichtung haben wird. Die Gleitringdichtung nicht berühren, während diese Kontakt mit heißen oder kalten Flüssigkeiten hat. Sicherstellen, dass alle Werkstoffe der Gleitringdichtung mit der Prozessflüssigkeit verträglich sind. Das kann Verletzungen verhindern.

2.0 TRANSPORT UND LAGERUNG

Dichtungen in der Originalverpackung transportieren und lagern. Gleitringdichtungen enthalten Komponenten, die sich verändern und altern können. Es ist daher wichtig, die folgenden Lagerbedingungen einzuhalten:

- Staubfreie Umgebung
- Mäßige Belüftung bei Raumtemperatur
- Keine Aussetzung an direktes Sonnenlicht und Hitze
- Für Elastomere müssen Lagerbedingungen nach ISO 2230 eingehalten werden

3.0 BESCHREIBUNG

3.1 Teilekennzeichnung – Abb. 1

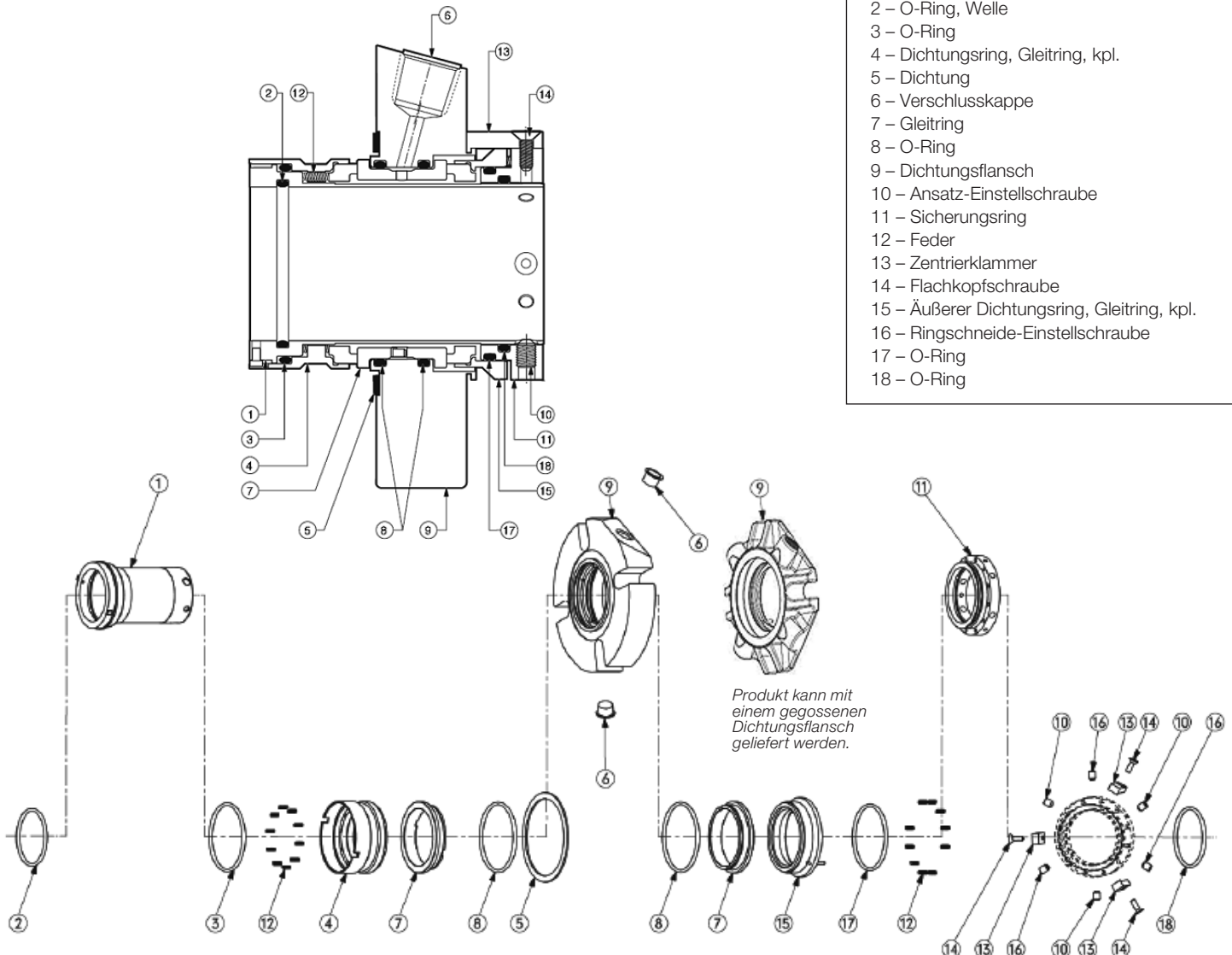

3.0 BESCHREIBUNG, Forts.

3.2 Betriebsbedingungen*

Druck:

Innen – bis zu 21 bar g (300 psig)
 Außen – bis zu 10 bar g (150 psig)

Zulässige Dichtungsdrücke hängen von der abgedichteten Flüssigkeit, Temperatur, Geschwindigkeit und Gleit- und Gegenringkombination ab.

Gleitgeschwindigkeit:

Bis zu 20 m/s (4000 FPM)

Temperatur:

Elastomere

Bis zu 150°C (300°F) EPDM
 Bis zu 205°C (400°F) FEPM, FKM
 Bis zu 260°C (500°F) Perfluorelastomer

Standardwerkstoffe:

Alle Metallteile: 316 SS/EN 1.4401
 Federn: Legierung C276/EN 2.4819
 Gegenringfläche: Kohle, Siliziumkarbid
 Gleitringfläche: Siliziumkarbid
 Elastomere: FKM, EPDM, FEPM, Perfluorelastomer

** Für darüber liegende Betriebsbedingungen die Chesterton-Abteilung Mechanical Seal Application Engineering um Rat fragen.*

3.3 Empfohlener Einsatz

Die Gleitringdichtung ist speziell für die vorgesehene Anwendung konzipiert und muss innerhalb der angegebenen Betriebsparameter betrieben werden. Für Einsatzanwendungen, die nicht den vorgesehenen Anwendungen entsprechen und/ oder außerhalb der Betriebsparameter liegen, sich von Chesterton beraten lassen, um die Eignung der Gleitringdichtung zu bestätigen, bevor diese in Betrieb gesetzt wird.

3.4 Abmessungen – Abb. 2

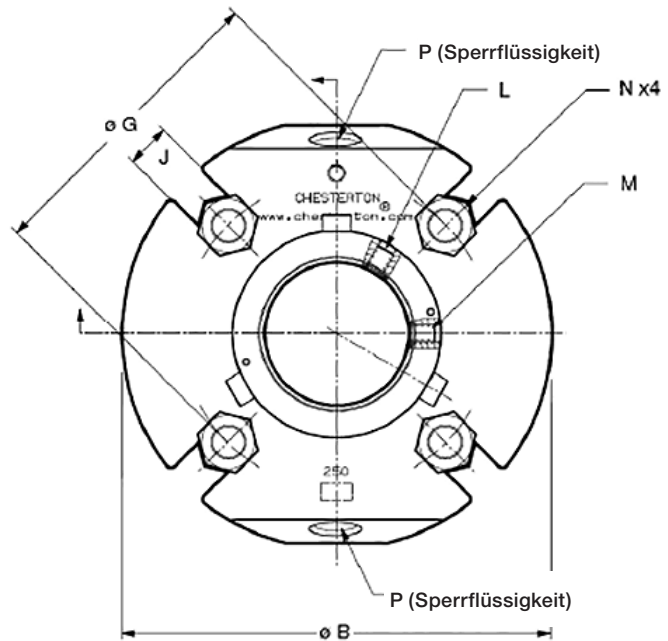
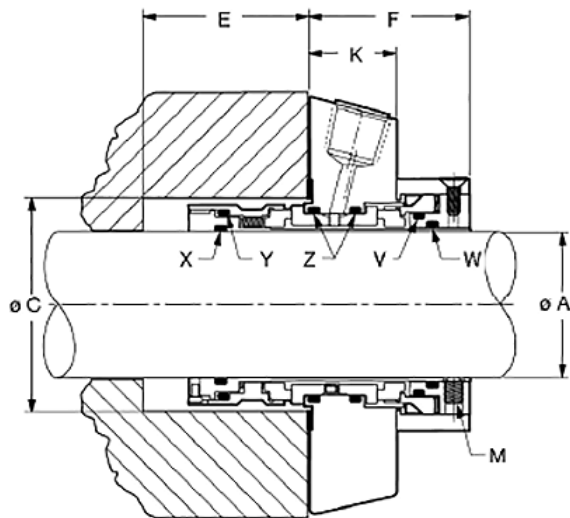

A (Ø WELLE)	P (NPT-GEWINDEGRÖSSE)
25 mm – 38 mm (1" – 1,500")	1/4 – 18 NPT
40 mm – 68 mm (1,625" – 2,625")	3/8 – 18 NPT
70 mm – 120 mm (2,750" – 4,750")	1/2 – 14 NPT



Produkt kann mit einem gegossenen Dichtungsflansch geliefert werden; passt in den gleichen Einbauraum wie der spanabhebend bearbeitete Dichtungsflansch.

3.0 BESCHREIBUNG, Forts.

Abmessungen (Zoll) – Tabelle 2

A	B	C		E MIN.	F	G MIN.			J	K	V	W	X	Y	Z
		MIN.	MAX.			3/8	1/2	5/8							
0,938	4,11	1,63	2,01	1,44	2,06	2,88	-	-	0,44	1,12	123	122	119	027	126
1,000	4,11	1,63	2,01	1,44	2,06	2,88	-	-	0,44	1,12	123	122	120	027	126
1,063	4,11	1,75	2,04	1,44	2,06	2,88	-	-	0,44	1,12	125	123	121	029	128
1,125	4,11	1,75	2,04	1,44	2,06	2,88	-	-	0,44	1,12	125	124	122	029	128
1,125 OS*	4,49	2,50	2,75	1,44	2,06	3,58	-	-	0,44	1,12	125	124	122	029	128
1,188	4,11	1,88	2,27	1,44	2,06	3,12	-	-	0,44	1,12	127	126	123	029	130
1,250	4,11	1,88	2,27	1,44	2,06	3,12	-	-	0,44	1,12	127	126	124	029	130
1,313	4,36	2,00	2,33	1,44	2,06	3,13	3,25	-	0,57	1,12	129	128	125	030	132
1,375	4,36	2,00	2,33	1,44	2,06	3,13	3,25	-	0,57	1,12	129	128	126	030	132
1,375 OS*	5,39	2,68	3,00	1,44	2,06	3,71	-	-	0,44	1,12	129	128	126	030	132
1,438	4,49	2,25	2,62	1,53	2,06	3,36	3,49	-	0,57	1,12	133	130	128	134	135
1,500	4,49	2,25	2,62	1,53	2,06	3,36	3,49	-	0,57	1,12	133	130	128	134	135
1,563	4,99	2,38	2,68	1,53	2,06	3,54	3,66	-	0,57	1,12	134	131	129	135	137
1,625	4,99	2,38	2,68	1,53	2,06	3,54	3,66	-	0,57	1,12	135	132	130	136	137
1,688	5,49	2,50	2,81	1,53	2,06	3,63	3,76	-	0,57	1,12	136	133	131	137	139
1,750	5,49	2,50	2,81	1,53	2,06	3,63	3,76	-	0,57	1,12	137	134	132	138	139
1,750 OS*	6,64	3,37	3,75	1,53	2,06	4,63	4,75	-	0,57	1,12	137	134	132	138	139
1,813	5,49	2,63	2,94	1,53	2,06	3,76	3,89	-	0,57	1,12	138	136	134	140	141
1,875	5,49	2,63	2,94	1,53	2,06	3,76	3,89	-	0,57	1,12	138	136	134	140	141
1,875 OS*	5,99	3,42	3,81	1,53	2,06	-	4,80	-	0,57	1,12	138	136	134	140	141
1,938	5,49	2,75	3,19	1,53	2,06	4,01	4,14	-	0,57	1,12	140	137	136	141	143
2,000	5,49	2,75	3,19	1,53	2,06	4,01	4,14	-	0,57	1,12	141	138	136	142	143
2,063	5,99	2,88	3,44	1,53	2,06	4,26	4,39	4,50	0,69	1,12	143	140	138	144	145
2,125	5,99	2,88	3,44	1,53	2,06	4,26	4,39	4,50	0,69	1,12	143	140	138	144	145
2,125 OS*	6,99	3,75	4,25	1,53	2,06	-	-	5,37	0,69	1,12	143	140	138	144	145
2,188	5,99	3,00	3,56	1,53	2,06	4,38	4,51	4,62	0,69	1,12	145	142	140	146	147
2,250	5,99	3,00	3,56	1,53	2,06	4,38	4,51	4,62	0,69	1,12	145	142	140	146	147
2,313	5,99	3,13	3,59	1,53	2,06	4,44	4,57	4,68	0,69	1,12	147	144	142	148	149
2,375	5,99	3,13	3,59	1,53	2,06	4,44	4,57	4,68	0,69	1,12	147	144	142	148	149
2,375 OS*	8,40	4,13	4,50	1,53	2,06	-	-	5,62	0,69	1,12	147	144	142	148	149
2,438	6,49	3,25	3,81	1,53	2,06	4,63	4,76	4,87	0,69	1,12	149	146	144	150	151
2,500	6,49	3,25	3,81	1,53	2,06	4,63	4,76	4,87	0,69	1,12	149	146	144	150	151
2,500 OS*	7,77	4,37	4,75	1,53	2,06	-	-	6,37	0,69	1,12	149	146	144	150	151
2,563	6,45	3,38	3,94	1,53	2,06	4,91	5,04	5,15	0,69	1,12	150	148	146	151	151
2,625	6,45	3,38	3,94	1,53	2,06	4,91	5,04	5,15	0,69	1,12	150	148	146	151	151
2,625 OS*	6,98	4,38	4,78	1,53	2,06	-	-	5,90	0,69	1,12	150	148	146	151	152

* OS = ÜBERGROSS

						1/2	5/8	3/4							
2,688	7,70	3,75	4,38	2,29	2,50	5,42	5,55	-	0,69	1,41	235	234	232	236	238
2,750	7,70	3,75	4,38	2,29	2,50	5,42	5,55	-	0,69	1,41	235	234	232	236	238
2,813	7,83	3,88	4,50	2,29	2,50	5,50	5,62	-	0,69	1,41	236	235	233	237	239
2,875	7,83	3,88	4,50	2,29	2,50	5,50	5,62	-	0,69	1,41	236	235	233	237	239
2,938	7,94	4,00	4,69	2,29	2,50	5,65	5,77	-	0,69	1,41	237	236	234	238	240
3,000	7,94	4,00	4,69	2,29	2,50	5,65	5,77	-	0,69	1,41	237	236	234	238	240
3,000 OS*	8,64	4,93	5,39	2,29	2,50	6,31	6,44	6,56	0,94	1,41	237	236	234	238	240
3,063	7,99	4,13	4,81	2,29	2,50	5,80	5,92	-	0,69	1,41	238	237	235	239	241
3,125	7,99	4,13	4,81	2,29	2,50	5,80	5,92	-	0,69	1,41	238	237	235	239	241
3,188	8,19	4,25	4,94	2,29	2,50	5,93	6,05	-	0,69	1,41	239	238	236	240	242
3,250	8,19	4,25	4,94	2,29	2,50	5,93	6,05	-	0,69	1,41	239	238	236	240	242
3,313	8,30	4,38	5,06	2,29	2,50	6,02	6,14	6,27	0,81	1,41	240	239	237	241	243
3,375	8,30	4,38	5,06	2,29	2,50	6,02	6,14	6,27	0,81	1,41	240	239	237	241	243
3,438	8,44	4,50	5,19	2,29	2,50	6,18	6,31	6,43	0,81	1,41	241	240	238	242	244
3,500	8,44	4,50	5,19	2,29	2,50	6,18	6,31	6,43	0,81	1,41	241	240	238	242	244
3,563	8,49	4,63	5,31	2,29	2,50	6,31	6,44	6,56	0,81	1,41	242	241	239	243	245
3,625	8,49	4,63	5,31	2,29	2,50	6,31	6,44	6,56	0,81	1,41	242	241	239	243	245
3,688	8,71	4,75	5,39	2,29	2,50	6,38	6,51	6,63	0,81	1,41	243	242	240	244	246
3,750	8,71	4,75	5,39	2,29	2,50	6,38	6,51	6,63	0,81	1,41	243	242	240	244	246
3,750 OS*	9,76	5,08	6,40	2,29	2,50	7,32	7,45	-	0,69	1,41	243	242	240	244	246
3,813	8,84	4,88	5,51	2,29	2,50	6,52	6,64	6,77	0,81	1,41	244	243	241	245	247
3,875	8,84	4,88	5,51	2,29	2,50	6,52	6,64	6,77	0,81	1,41	244	243	241	245	247
3,938	8,96	5,00	5,69	2,29	2,50	6,66	6,78	6,91	0,81	1,41	245	244	242	246	248
4,000	8,96	5,00	5,69	2,29	2,50	6,66	6,78	6,91	0,81	1,41	245	244	242	246	248
4,063	8,99	5,13	5,81	2,29	2,50	6,78	6,91	7,03	0,81	1,41	246	245	243	247	249
4,125	8,99	5,13	5,81	2,29	2,50	6,78	6,91	7,03	0,81	1,41	246	245	243	247	249
4,188	8,99	5,25	5,94	2,29	2,50	6,91	7,04	7,16	0,81	1,41	247	246	244	248	250
4,250	8,99	5,25	5,94	2,29	2,50	6,91	7,04	7,16	0,81	1,41	247	246	244	248	250
4,313	9,33	5,38	6,06	2,29	2,50	7,03	7,15	7,28	0,81	1,41	248	247	245	249	251
4,375	9,33	5,38	6,06	2,29	2,50	7,03	7,15	7,28	0,81	1,41	248	247	245	249	251
4,438	9,49	5,50	6,19	2,29	2,50	7,18	7,30	7,43	0,81	1,41	249	248	246	250	252
4,500	9,49	5,50	6,19	2,29	2,50	7,18	7,30	7,43	0,81	1,41	249	248	246	250	252
4,563	9,49	5,63	6,31	2,29	2,50	7,28	7,40	7,53	0,81	1,41	250	249	247	251	253
4,625	9,49	5,63	6,31	2,29	2,50	7,28	7,40	7,53	0,81	1,41	250	249	247	251	253
4,688	10,49	5,75	6,47	2,29	2,50	7,40	7,53	7,65	0,81	1,41	251	250	248	252	254
4,750	10,49	5,75	6,47	2,29	2,50	7,40	7,53	7,65	0,81	1,41	251	250	248	252	254

3.0 BESCHREIBUNG, Forts.

Abmessungen (mm) – Tabelle 2

A	B	C		E MIN.	F	G MIN.			J	K	V	W	X	Y	Z
		MIN.	MAX.			10 mm	12 mm	16 mm							
25	104	41	51	36,6	52,3	73	-	-	11,2	28	123	122	120	027	126
28	104	44	52	36,6	52,3	73	-	-	11,2	28	125	123	122	028	128
30	104	46	57	36,6	52,3	78	-	-	11,2	28	126	125	123	029	129
32	104	48	58	36,6	52,3	80	-	-	11,2	28	127	126	124	029	130
33	113	49	59	36,6	52,3	81	83	-	14,5	28	128	127	125	030	131
35	111	51	59	36,6	52,3	80	82	-	14,5	28	129	128	126	030	132
38	114	57	67	38,8	52,3	85,9	87,9	-	14,5	29	133	130	128	134	135
40	126	59	68	38,8	52,3	90,3	92,3	-	13,6	29	134	131	129	135	137
43	126	62	69	38,8	52,3	91,3	93,3	-	13,6	29	136	133	131	137	139
45	139	64	73	38,8	52,3	95,3	97,3	-	13,6	29	137	134	133	138	140
48	139	67	73	38,8	52,3	95,3	97,3	-	13,6	29	139	136	134	140	142
50	139	69	78	38,8	52,3	100,3	102,3	-	13,6	29	140	137	136	142	143
53	152	73	87	38,8	52,3	109	111	115	17,5	29	143	140	138	144	145
55	152	74	83	38,8	52,3	105,3	107,3	111,3	17,5	29	143	141	139	145	146
58	152	80	91	38,8	52,3	114	116	120	17,5	29	147	144	141	148	149
60	152	80	91	38,8	52,3	114	116	120	17,5	29	147	144	142	148	149
63	165	83	97	38,8	52,3	119	121	125	17,5	29	149	146	144	150	151
65	164	86	100	38,8	52,3	125,3	127,3	131,3	17,5	29	150	148	145	151	151
68	165	86	100	38,8	52,3	125,3	127,3	131,3	17,5	29	151	149	147	151	152
70	196	96	111	58,2	63,5	132	134	138	17,5	35,8	235	234	232	236	238
75	202	102	119	58,2	63,5	140	142	146	17,5	35,8	237	236	234	238	240
80	203	106	122	58,2	63,5	143	145	149	17,5	35,8	238	237	236	239	241
85	211	111	128	58,2	63,5	152	156	155	20,6	35,8	240	239	237	241	243
90	214	116	132	58,2	63,5	156	160	151	20,6	35,8	241	240	239	242	244
95	221	121	137	58,2	63,5	161	165	169	20,6	35,8	243	242	240	244	246
100	228	127	145	58,2	63,5	168	172	176	20,6	35,8	245	244	242	246	248
105	228	131	148	58,2	63,5	172	176	180	20,6	35,8	246	245	243	247	249
110	237	137	154	58,2	63,5	177	181	185	20,6	35,8	248	247	245	249	251
115	241	143	160	58,2	63,5	182	186	190	20,6	35,8	250	249	247	251	253
120	266	146	164	58,2	63,5	187	191	195	20,6	35,8	251	250	248	252	254

4.0 VORBEREITUNG FÜR DEN EINBAU

4.1 Anlage

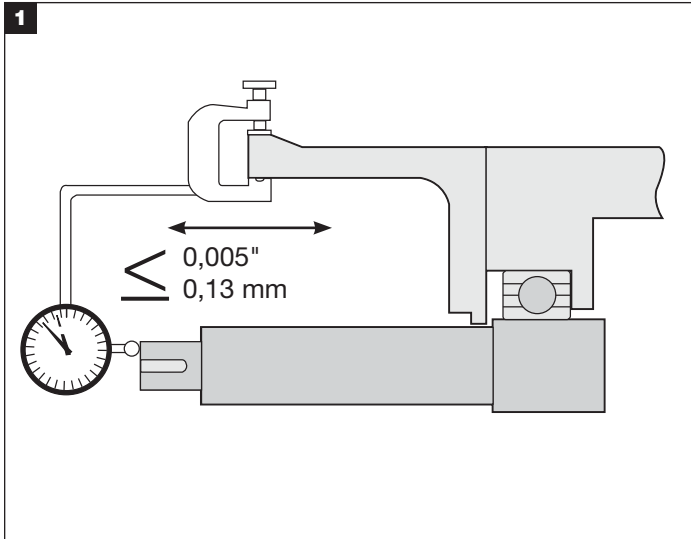

Falls praktisch möglich, die Messuhrspitze am Ende der Wellenhülse oder an einem Bund an der Welle ansetzen, um das Axialspiel zu messen. Die Welle abwechselnd in axialer Richtung drücken und ziehen. Falls die Lager in gutem Zustand sind, darf das Axialspiel nicht größer als 0,13 mm (0,005") sein.

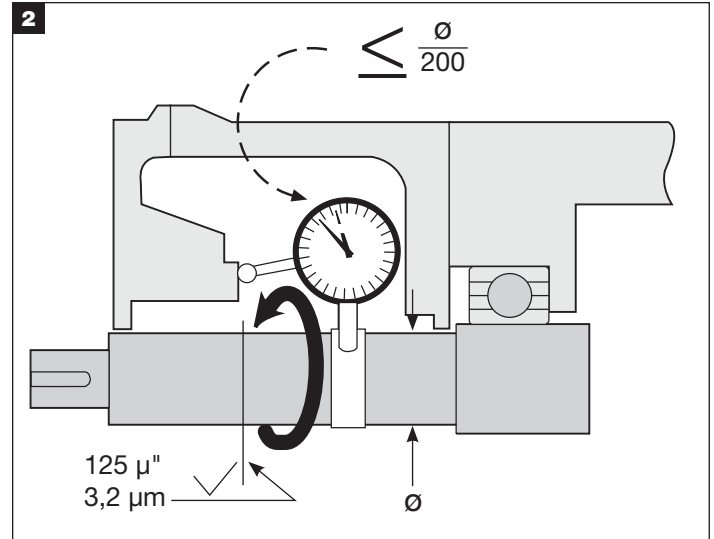

Wenn möglich, eine Messuhr mit Sockel an der Welle anbringen und sowohl Messuhr als auch Welle langsam drehen, während der Schlag der Dichtraum-Anlagefläche gemessen wird. Die Fehlausrichtung der Dichtraum-Anlagefläche in Bezug auf die Welle darf nicht größer als 0,005 mm TIR pro mm (0,005 Zoll pro Zoll) Wellendurchmesser sein.

Die Dichtraum-Anlagefläche muss eben und ausreichend glatt sein, damit der Flansch gut abdichtet. Die Oberflächenrauigkeit darf für Dichtungen maximal $3,2 \mu\text{m}$ ($125 \mu''$) Ra und für O-Ringe maximal $0,8 \mu\text{m}$ ($32 \mu''$) Ra betragen. Stufen zwischen den Hälften geteilter Pumpengehäuse müssen spanabtragend beseitigt werden. Sicherstellen, dass der Dichtraum über die gesamte Länge sauber und frei ist.

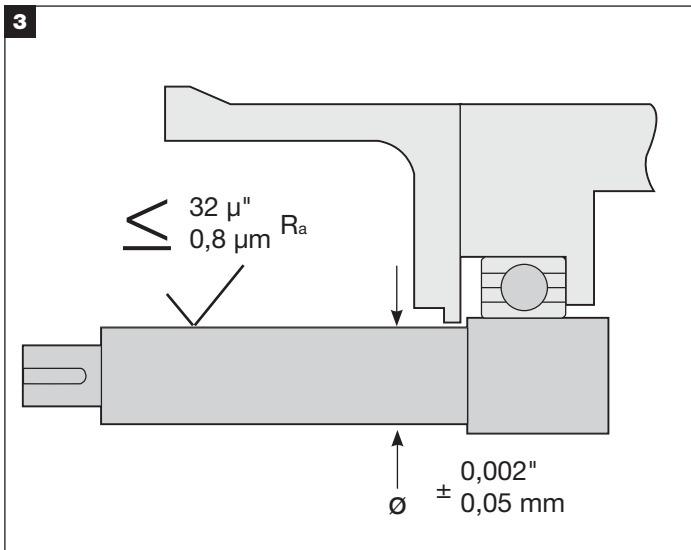

Alle scharfen Ecken, Grate und Kratzer an der Welle entfernen, speziell in dem Bereich, in dem der O-Ring aufgezogen wird. Nach Bedarf auf eine Oberflächengüte von $0,8 \mu\text{m}$ ($32 \mu''$) polieren. Sicherstellen, dass der Wellen- oder Hülsendurchmesser innerhalb von $0,05 \text{ mm}$ ($0,002''$) des Nennwerts liegt.

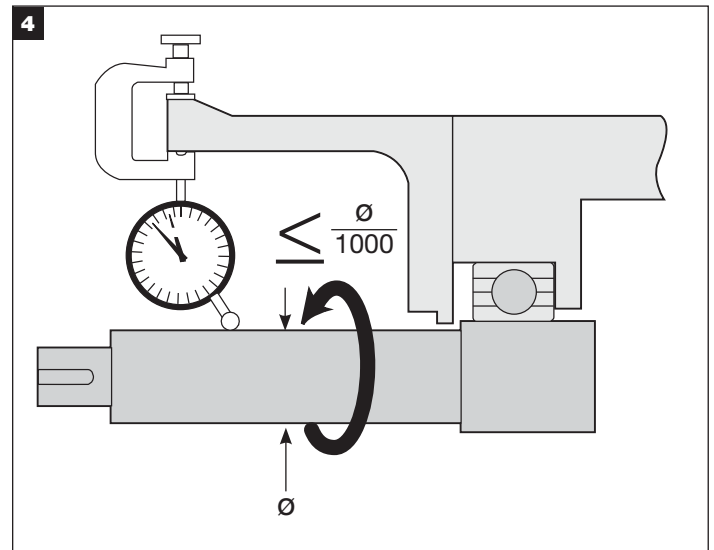

Den Wellenschlag mit einer Messuhr in dem Bereich messen, in dem die Dichtung montiert wird. Der Wellenschlag darf nicht größer als 0,005 mm TIR pro mm (0,005 Zoll pro Zoll) Wellendurchmesser sein.

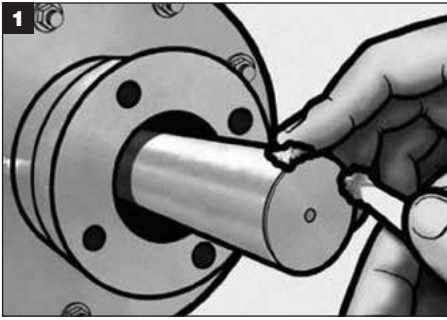

Eine dünne Fettschicht auf den Wellendurchmesser auftragen.

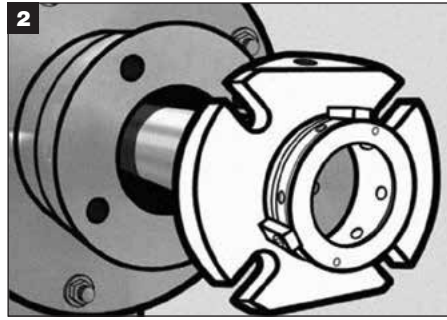

Die Dichtung auf die Welle schieben.

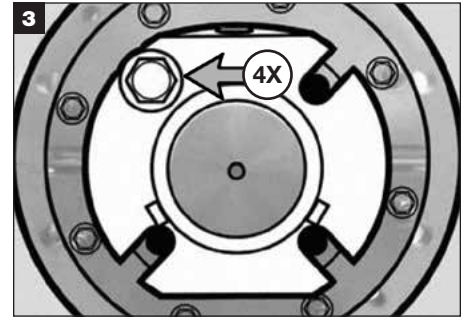

Die Schlitz im Dichtungsdeckel auf die Bolzenlöcher in der Dichtraum-Anlagefläche ausrichten und die Befestigungsbolzen einbauen.

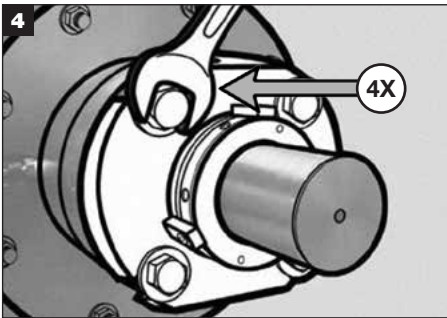

Die Bolzen gleichmäßig auf den Wert in Tabelle 3 festziehen.

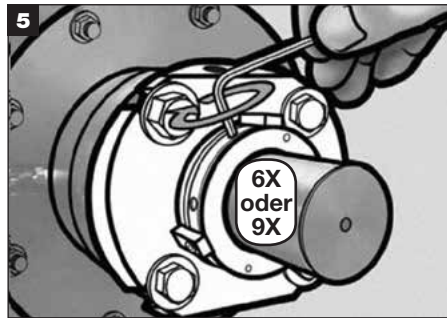

Die Ansatz-Einstellschrauben gleichmäßig festziehen; die Ringschneide-Einstellschrauben gleichmäßig festziehen. Auf den Wert in Tabelle 3 festziehen.

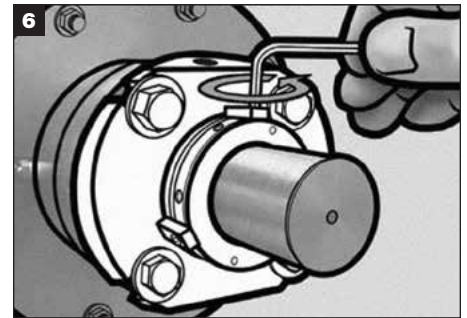

Die Flachkopfschrauben lockern und von den Zentrierklammern entfernen.

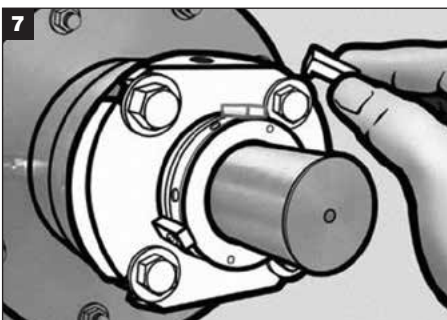

Die 3 Zentrierklammern vollständig entfernen. Die Schrauben und Zentrierklammern zur zukünftigen Einstellung des Laufrads oder zur erneuten Montage der Dichtung aufbewahren.

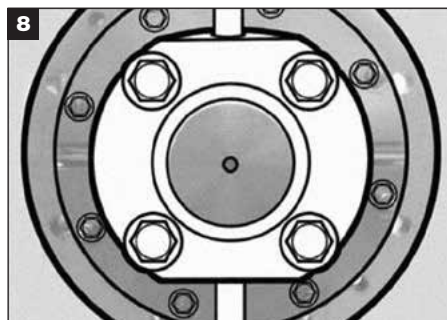

Inbetriebnahme und Hochfahren der Anlage sind in Abschnitt 6.0 beschrieben.

Drehmomentwerte – Tabelle 3

A (Ø WELLE)	25 mm – 60 mm (1" – 2,500")	65 mm – 120 mm (2,625" – 4,750")
L	5,7 – 6,8 Nm (50 – 60 in-lbf)	7,3 – 8,3 Nm (65 – 75 in-lbf)
M	5,7 – 6,8 Nm (50 – 60 in-lbf)	7,3 – 8,3 Nm (65 – 75 in-lbf)
N	27 – 40 Nm (20 – 30 ft-lbf)	27 – 40 Nm (20 – 30 ft-lbf)

6.0 INBETRIEBNAHME UND HOCHFahren DER ANLAGE

1. Die Welle wenn möglich von Hand drehen, um sicherzustellen, dass in der Dichtung nicht Metall auf Metall läuft.
2. Die zugehörigen Leitungsanschlüsse/Umfeldkontrollen an der Dichtung anbringen. Alle erforderlichen Vorsichtsmaßnahmen treffen und übliche Sicherheitsverfahren befolgen, bevor die Anlage hochgefahren wird.

Wenden Sie sich hinsichtlich Informationen in Bezug auf Cartridge-Doppeldichtungen an die Chesterton-Abteilung Mechanical Seal Application Engineering.

7.0 AUSSERBETRIEBNAHME UND ABSCHALTEN DER ANLAGE

Sicherstellen, dass die Anlage komplett stromlos ist. Wenn die Anlage mit toxischen oder gefährlichen Flüssigkeiten verwendet wurde, muss die Anlage vorschriftsmäßig dekontaminiert und in sicheren Zustand gebracht werden, bevor mit Arbeiten begonnen wird. Sicherstellen, dass die

Pumpe isoliert wurde, und prüfen, ob die Flüssigkeit vollständig aus dem Dichtraum entleert sowie der Druck im Dichtraum komplett abgebaut wurde. Die Dichtung zerlegen und in der umgekehrten Reihenfolge der Einbauanleitung aus der Anlage ausbauen. Falls die Dichtung entsorgt wird, sicherstellen, dass alle Anforderungen und behördlichen Auflagen zum Entsorgen oder Recycling der verschiedenen Dichtungskomponenten eingehalten werden.

8.0 ERSATZTEILE

Nur Chesterton-Originalersatzteile verwenden. Wenn keine Originalersatzteile verwendet werden, besteht die Gefahr von Dichtungsversagen sowie Personen- und Anlagenschäden; außerdem wird dadurch die Produktgarantie ungültig.

Ersatzteile sind von Chesterton erhältlich.

9.0 DICHTUNGSINSTANDHALTUNG UND -REPARATUR

9.1 Dichtungsinstandhaltung

Eine korrekt eingebaute und betriebene Gleitringdichtung benötigt nur wenig Wartung. Es ist empfehlenswert, die Dichtung in regelmäßigen Abständen auf Lecks zu prüfen. Verschleißteile einer Gleitringdichtung wie Dichtungsflächen, O-Ringe usw. müssen mit der Zeit ersetzt werden. Bei eingebauter und laufender Dichtung sind keine Instandsetzungsarbeiten möglich. Es wird daher empfohlen eine Ersatzdichtung oder einen Ersatzteilsatz auf Lager zu halten, um schnelle Reparaturen zu ermöglichen.

Den Zustand der Teile notieren, einschließlich Elastomerflächen und O-Ring-Flächen und Dichtungsdeckelflächen, prüfen. Die Ursache für den Ausfall analysieren und das Problem vor erneutem Einbau der Dichtung möglichst beheben.

Alle Elastomer- und Dichtungsflächen mit Lösungsmittel reinigen.

9.2 Zurückschicken von Dichtungen zur Reparatur und Anforderungen an Gefahrenmitteilungen

Jede an Chesterton zurückgeschickte Gleitringdichtung, die bereits in Betrieb war, muss unsere Anforderungen an die Risikobewertung erfüllen. Rufen Sie unsere Website www.chesterton.com/Mechanical_Seal>Returns auf, um die Informationen zu erhalten, die zum Zurückschicken von Dichtungen zwecks Reparatur oder Dichtungsdiagnose erforderlich sind.



ZU BEZIEHEN DURCH:

Chesterton ISO-Zertifikate sind erhältlich unter www.chesterton.com/corporate/iso

860 Salem Street
Groveland, MA 01834 USA
Telefon: +1 781-438-7000 Fax: +1 978-469-6528
www.chesterton.com

© 2015 A.W. Chesterton Company.
© Gesetzlich geschützte Marke der A.W. Chesterton Company
in den USA und anderen Ländern eingetragen.

FORM NO. DE96157 REV 3

11/15